

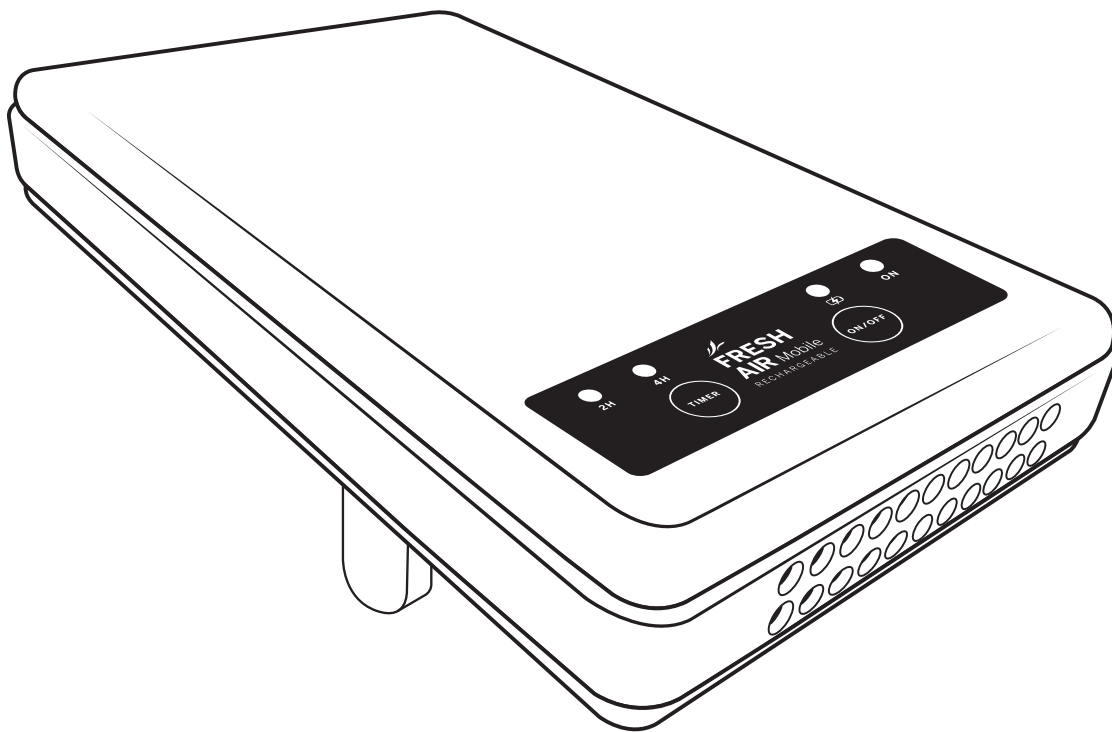

FRESH
AIR Mobile™
RECHARGEABLE



PORTABLE ELECTRONIC AIR PURIFIER

READ MANUAL CAREFULLY FOR PROPER USE AND OPTIMAL OPERATION.



GENERAL INFORMATION

PRODUCT OVERVIEW

Congratulations on your purchase! Your new Vollara® Rechargeable FreshAir Mobile is designed to provide years of trouble-free, low maintenance operation. Be sure to read and follow all service procedures outlined in this owner's manual, and use only genuine Vollara replacement parts.

CONTENTS

Product Overview	2
Specifications	2
Storage & Disposal.	2
Important Safety Instructions	3
For Canadian Customers Only	4
Parts & Accessories	5
Charging the Unit	6
Operating the Unit	6
Removing the ActivePure® Cell Assembly	7
Installing the ActivePure® Cell Assembly.	8
Maintenance.	9
Cleaning the Unit.	9
Troubleshooting	10
Replacement Parts & Service.	11
Warranty Information	12
FCC Declaration & Responsible Party	13

FILL IN AND SAVE

Record information regarding your new Vollara Rechargeable FreshAir Mobile here. Retain for future reference.

Model No. _____

Serial No. _____

Date of Purchase _____

Vollara Independent Business Owner:

Name _____

Phone No. _____

Address _____

SPECIFICATIONS

Vollara Rechargeable FreshAir Mobile

- Model Number: A1018E
- Sales Number: 50119

Technology:

- ActivePure® Technology:

Electrical:

- Input: DC5V ; 1A ; 5W
- 8-hour usage per full charge

Mechanical:

- 1-Speed Fan
- Timer: 2H, 4H

Safety:

- Conforms to UL 507

Weight & Dimensions:

- 8 ounces (0.23 kg)
- 3.625" W x 6" H x 1" D (9.21cm x 15.25cm x 2.54cm) (w/o base)

Operating Temperature:

- 45°F – 100°F (7°C – 38°C)

Coverage:

- Up to 50 sq. ft. (4.6m²) for single occupant use.

*Dependent on occupancy of the space

Warranty:

- Limited 1 year warranty

We reserve the right to change or modify any specification without notice.

STORAGE AND DISPOSAL

Do not dispose of this product as household waste. Electrical waste and electronic products should be appropriately recycled as required by practices established by your local authority.

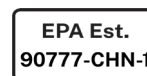

If you have any questions concerning this, or any Vollara product, contact your Vollara Independent Business Owner or Customer Service at 800.989.2299 or email customerservice@vollara.com

IMPORTANT SAFETY INSTRUCTIONS



WARNING

- UV Lamp in operation
- Do not operate the Vollara® Rechargeable FreshAir Mobile unless the case is completely and correctly assembled. Failure to comply may result in serious eye damage



CAUTION

- Do not connect to any power source other than 5 Volt DC. Doing so will damage the product
- Do not operate unit near heat sources, open flame, or combustible vapors or gases
- When using electrical appliances, basic precautions should always be followed to reduce risk of fire, electric shock, and injury to persons, including the following:

Read this manual in its entirety before using your Vollara Rechargeable FreshAir Mobile

- **Keep out of the reach of children**
- Disconnect power cord before servicing
- **DO NOT** immerse in water or other liquids
- **DO NOT** touch the control panel or plug with a wet hand
- **DO NOT** insert or allow foreign objects to enter any ventilation or exhaust opening as this may cause an electric shock or fire, or damage the air cleaner
- To prevent a possible fire, **DO NOT** block the air intakes or exhaust in any manner; **DO NOT** use on soft surfaces, where openings may become blocked
- To disconnect air cleaner, turn controls to OFF, then remove plug from outlet; pull firmly on the plug, **DO NOT** unplug by pulling on the cord
- Always unplug the unit before moving or cleaning, or whenever the air cleaner is not in use
- **DO NOT** use outdoors or on wet surfaces
- **DO NOT** attempt to repair or adjust any electrical or mechanical functions on this unit, doing so will void your warranty
- Connect to properly grounded outlets only
- To reduce the risk of electrical shock, do not change the plug in any way

SAVE THESE INSTRUCTIONS

FOR CANADIAN CUSTOMERS ONLY

VOLLARA® RECHARGEABLE FRESHAIR MOBILE

Sales No. : 50119

This UV device helps reduce the spread of viruses in the air.

Keep out of the reach of children

Please read the label and owner's manual before using: vollara.com/manuals

PRECAUTIONS:

WARNING: UV radiation emitted from this device. Unintended use of the device, or damage to the housing, may result in exposure to ultraviolet radiation. Ultraviolet radiation may cause eye and skin irritation. Avoid exposing eyes and skin to ultraviolet radiation.

FIRST AID INSTRUCTIONS: Please contact your healthcare provider in the event of injury caused by this device.

DIRECTIONS FOR USE:

Plug the cord into a working electrical outlet, leaving at least one inch of open area to allow for airflow. Please see this manual for detailed instructions on using, handling, storing and disposing of the device, and procedures to mitigate any associated risks.

The use of this device is a supplement to and not a substitute for standard infection control practices; users must continue to follow all current infection control practices, including those related to the cleaning and disinfection of environmental surfaces.

FOR INQUIRIES CONTACT:

AERUS CANADA, INC.
Laird Business Park
3480 Laird Road, Units 2–5
Mississauga, Ontario, Canada, L5L 5Y4

W. Parrell, Manager
(905) 569-9399
wparrell@aerusonline.com

Aerus Canada, Inc. is affiliated with Vollara, LLC
1300 Valley Drive, Bristol, Virginia 24201

PARTS & ACCESSORIES

- A. Vollara Rechargeable FreshAir Mobile Unit
 - B. 120 VAC to 5 Volt DC USB Charging Adapter
 - C. USB Charging Cable
 - D. ActivePure® Cell Assembly Service Kit
- Battery Pack (not shown)

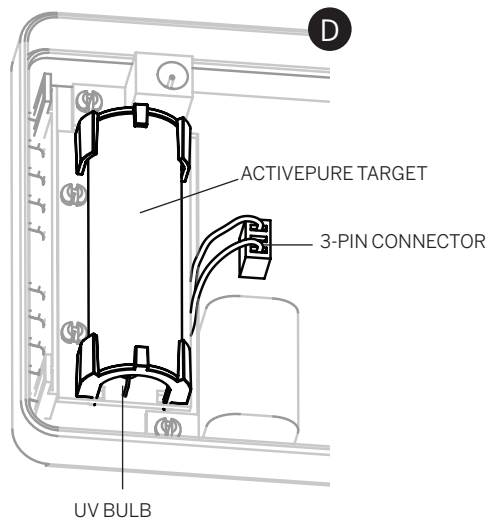
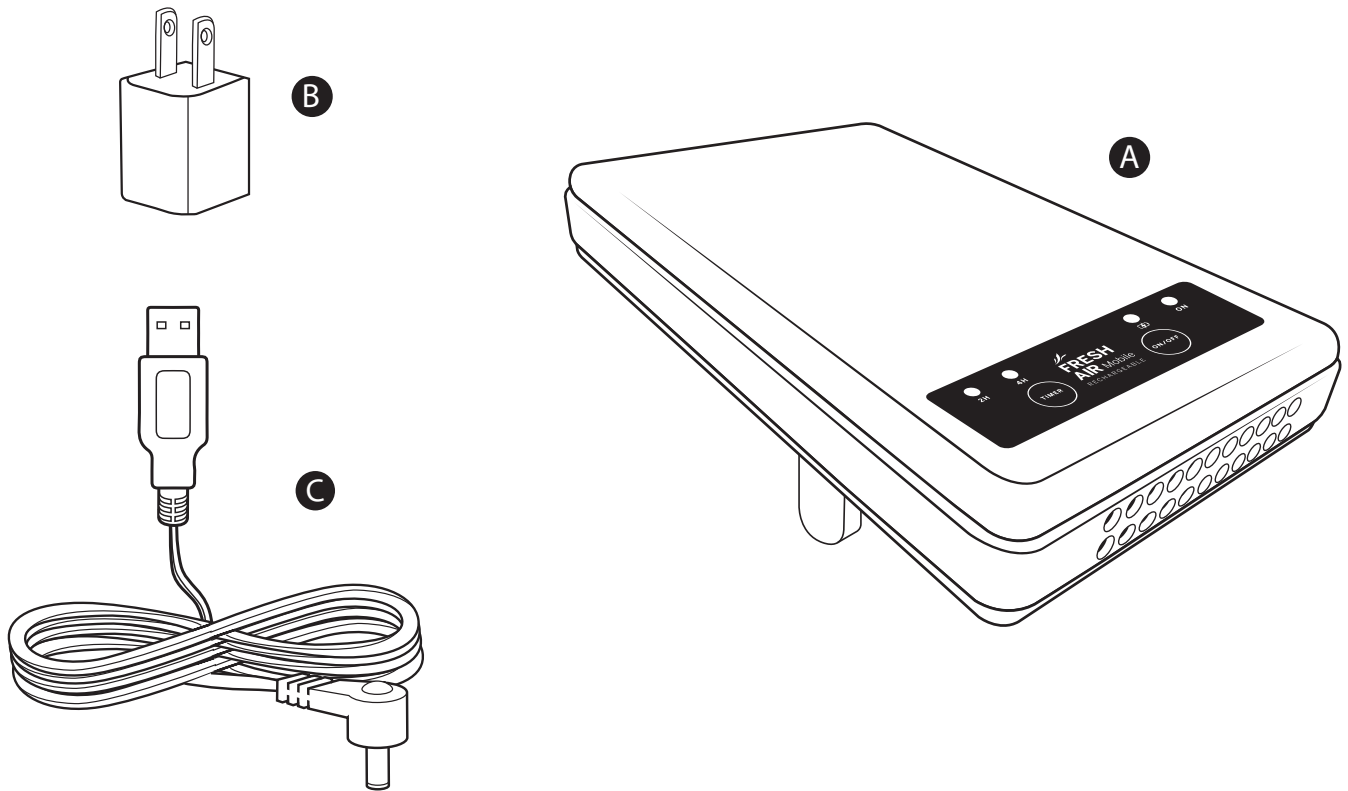

CHARGING THE UNIT

The Vollara® Rechargeable FreshAir Mobile unit can be charged via a USB 2.0 or 3.0 port or using the included 120 VAC to 5 Volt DC adapter.

1. Connect the USB cable to the unit
2. Connect the USB cable to a USB port or the USB adapter
3. The Red (charging) LED will illuminate while the battery is charging (See Diagram Below)
4. Once fully charged, the Red (charging) LED will turn off (See Diagram Below)

NOTE: The unit can still be operated while the battery is recharging from a USB or USB adapter. Operating the unit while charging the battery will increase the charge time.

OPERATING THE UNIT



CAUTION

- **DO NOT** operate the Vollara Rechargeable FreshAir Mobile 24/7, as doing so may cause overheating
- **DO NOT** place unit where it may be exposed to temperatures above 100°F as doing so may cause the plastic to deform

The Vollara Rechargeable FreshAir Mobile unit can be powered three ways:

1. Internal Rechargeable Battery
2. Direct connection to USB 2.0 or 3.0 port
3. 5 Volt DC adapter

NOTE: The unit can still be operated while the battery is recharging from a USB or USB adapter. Operating the unit while charging the battery will increase the charge time.

To operate the Vollara Rechargeable FreshAir Mobile unit:

ON / OFF:

When pressed, the unit will power on or off. The green (Power) LED will illuminate when the unit is operating.

TIMER:

When pressed, the Timer turns on for 2 or 4 hours, then turns off. The 2H or 4H LED will illuminate when the Timer is on. To stop the Timer, press the Timer button until neither LED is illuminated.

OFF:

When the unit is off, no LED lights are illuminated.

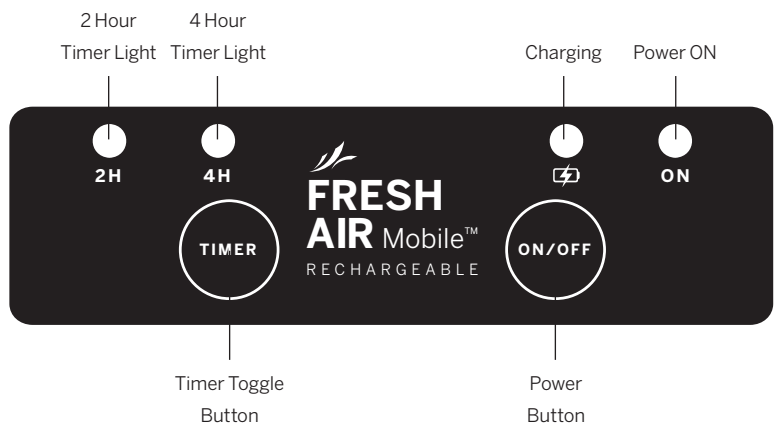

REMOVING THE ACTIVEPURE® CELL ASSEMBLY



WARNING

The Vollara Rechargeable FreshAir Mobile unit must be turned off and disconnected from power before servicing, and should not be powered back on until the case is correctly and completely reassembled.



CAUTION

For optimal performance and to maintain the limited 1 year warranty, it is required to replace the ActivePure® Cell Assembly every 12 months, even if the ActivePure bulb appears to be operating normally.

For maintenance and replacement of the Vollara® Rechargeable FreshAir Mobile's ActivePure Cell Assembly Kit (50206):

All user maintainable parts of the Vollara Rechargeable FreshAir Mobile are accessed by removing the lower half of the case. See page 8 for part details.

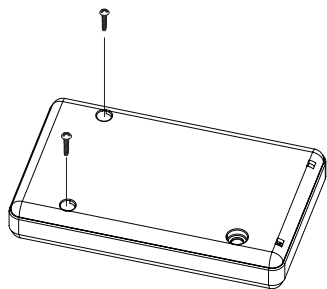

1. Turn unit over, tilt up slightly, and remove screws at the front of the unit.

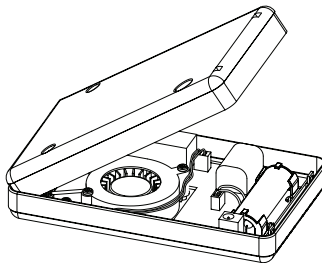

2. With the front remaining tilted up, slide the lower half of the case back and up until it is free.

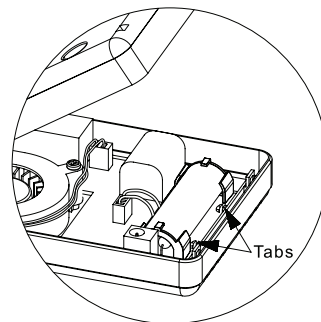

3. Lift the small circuit board holding the ActivePure Cell Assembly from the two tabs.

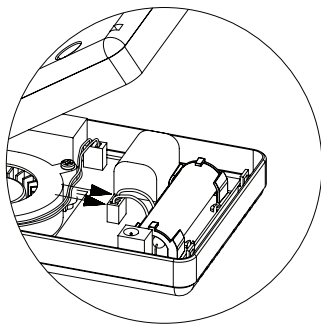

4. Disconnect the leads of the ActivePure Cell Assembly from the main unit circuit board.

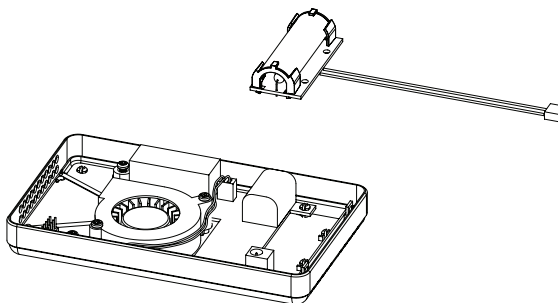

5. Remove the ActivePure Cell Assembly from the unit.

INSTALLING THE ACTIVEPURE® CELL ASSEMBLY



The Vollara® Rechargeable FreshAir Mobile unit must be turned off and disconnected from power before servicing, and should not be powered back on until the case is correctly and completely reassembled.

Reinstallation is the reverse of the steps illustrated on page 7.

1. **UV Lamp** — Do not touch with bare hands. If touched, clean the bulb with a cotton swab and a small amount of isopropyl alcohol.
2. Attach the 3-pin connector of the ActivePure Bulb Assembly to the main unit circuit board.
3. Carefully align the two holes in the ActivePure Bulb Assembly to the two tabs on the main unit.
4. Press gently to install the ActivePure Bulb Assembly.
5. Carefully replace the bottom case, being sure the pins inside the the back of the bottom case fit into the two standoffs at the back of the top case.
6. Slide the bottom case forward then down, making sure the wires are completely inside the case.
7. Check for proper alignment before installing and tightening the screws.

NOTE: Failure to correctly assemble may cause damage to the case.

8. Replace cover and two screws.

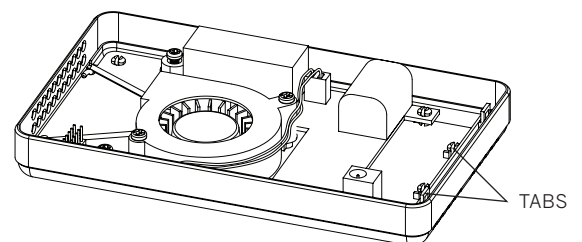
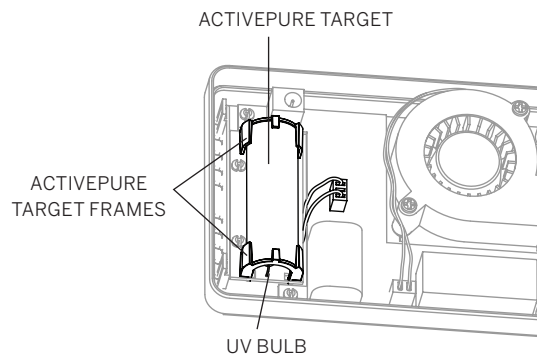
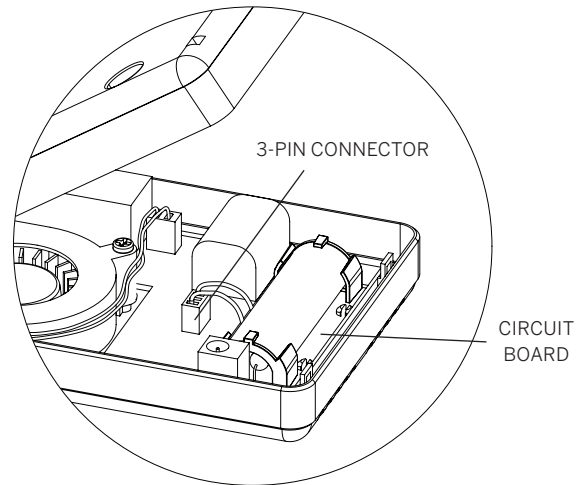

MAINTENANCE



CAUTION

For optimal performance, it is required to replace the ActivePure Cell Assembly once every 12 months, even if the ActivePure bulb appears to be operating normally.

An ActivePure Cell Assembly Service Kit is available for your Vollara Rechargeable FreshAir Mobile. The kit contains a new ActivePure Target and UV Bulb.

For more information, contact your Vollara Independent Business Owner or Customer Service at 800.989.2299 or email customerservice@vollara.com

CLEANING THE UNIT



CAUTION

The Vollara® Rechargeable FreshAir Mobile unit must be turned off and disconnected from power before servicing, and should not be powered back on until the case is correctly and completely reassembled.

Depending on conditions, your Vollara Rechargeable FreshAir Mobile will require periodic cleaning of certain internal components every one to three months.

ActivePure® Target:

Clean the ActivePure target by gently removing dust with a small, soft brush.

UV Bulb:

The UV bulb should be gently wiped with a soft, dry cloth. Avoid handling the UV Bulb more than necessary.

Case:

Clean the exterior of your Vollara Rechargeable FreshAir Mobile with a soft cloth dampened (not wet) with water. Do not use harsh chemicals or solvents.

Fan / Interior of Unit:

The interior and fan may be cleared of dust using canned air suitable for electronics.

NOTE: See Page 5 for detail views of components

TROUBLESHOOTING



WARNING

Under no circumstances should your Vollara Rechargeable FreshAir Mobile unit be operated while any part of the case is damaged, missing, or disassembled. If the case is damaged, return your unit to your Vollara Independent Business Owner for repair or replacement. Direct exposure to the internal UV light may cause eye damage.

Troubleshooting — What To Look For First

1. Unit Does Not Operate / All LEDs Off:

- Make sure the battery is fully charged
- If directly connected to a USB 2.0 or 3.0 port, make sure the port is powered; some devices or auto are powered only when turned on
- If using the USB Charging Adapter, make sure the receptacle it is plugged into has power

2. ActivePure Cell Assembly Not Working:

- Make sure the connection from the ActivePure Cell Assembly to the main circuit board is fully inserted by removing it and reattaching
- If this does not solve the issue, replace the ActivePure Cell Assembly

3. Unit Feels Hot:

- Make sure the vents at the front and rear are not blocked or have dirt buildup that restricts the airflow
- Check to see if the fan is in operation; has dirt/dust built up around the fan
- Do not place the unit in direct sunlight or where the temperature is greater than 100°F
- Do not place articles on unit while in operation

If your unit fails to operate properly after performing troubleshooting, contact your Vollara Independent Business Owner or Customer Service at 800.989.2299 or email customerservice@vollara.com.

REPLACEMENT PARTS & SERVICE



WARNING

Use only replacement parts recommended by the manufacturer.

REPLACEMENT PARTS	PART NUMBER
ActivePure® Cell Assembly Service Kit	50206
USB Charging Cable	9950247
Battery Pack (Not Shown)	49950

USB Charging Cable

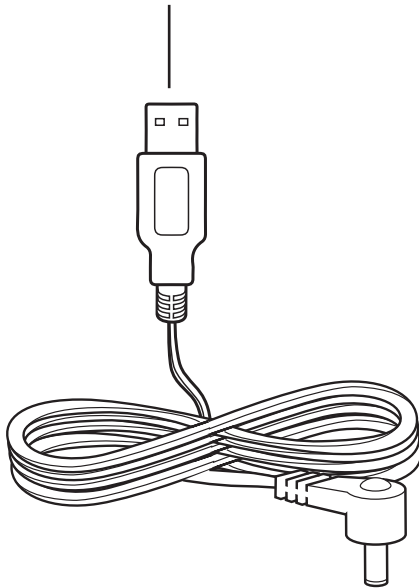

ActivePure Cell Assembly Service Kit

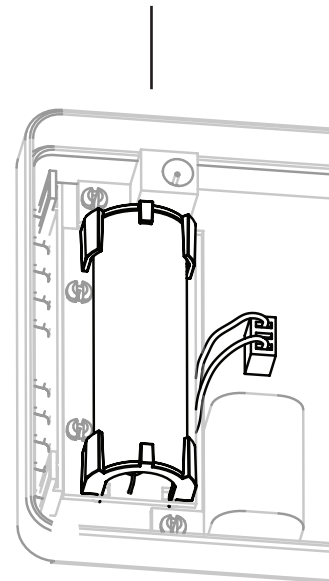

To order replacement parts, contact your Vollara® Independent Business Owner or Customer Service for further assistance at 800.989.2299 or email customerservice@vollara.com.

WARRANTY INFORMATION

Limited One (1) Year Warranty

To register your Vollara® Rechargeable FreshAir Mobile unit, contact Vollara Customer Service at 800.989.2299 or visit vollaraintl.com/vollara/warrantyregistration.aspx.

WHAT IS COVERED BY THIS WARRANTY

We warrant the Vollara Rechargeable FreshAir Mobile to the consumer, subject to the conditions below, against defects in workmanship or material, provided that the products are returned to a service location within the following time periods:

- Vollara Rechargeable FreshAir Mobile within 12 months from date of purchase

MAINTENANCE REQUIREMENTS

This warranty is expressly conditioned upon proper installation, operation, cleaning and maintenance, all in accordance with the Owner's Manual. Failure to meet any of these requirements will void this warranty. Servicing of your Vollara Rechargeable FreshAir Mobile by parties other than our authorized representative and/or using parts other than genuine parts will also void this warranty.

This warranty is contingent upon:

- Replacing the ActivePure® Cell Assembly every 12 months with a genuine Vollara part (proof of change may be required)

HOW TO OBTAIN WARRANTY SERVICE

Customer must contact Vollara Customer Service or go online to vollaraintl.com/vollara/warrantyregistration.aspx to activate their warranty within 12 months of purchase. We will repair or replace and return the product, without charge and within a reasonable period of time, subject to the conditions in the above paragraphs, if its examination shall disclose any part to be defective in workmanship or material. If we, in our discretion, are unable to repair the product after a reasonable number of attempts, we will provide either a refund of the purchase price or a replacement unit, at the company's option.

WHAT IS NOT COVERED BY THIS WARRANTY

This product is intended for household use only. Ordinary wear and tear shall not be considered a defect in workmanship or material. These warranties do not apply to loss or damage caused by accident, fire, abuse, misuse, improper installation, modification, misapplication, commercial use, or by any repairs made with parts other than genuine Vollara parts.

MISSING SERIAL NUMBERS AND UNAUTHORIZED CHANNELS

If a valid serial number is missing from the product, the warranty will be voided. Vollara products are authorized for sale through Vollara Independent Business Owners only. Warranties are voided if a product is purchased through unauthorized channels, this includes websites that are not authorized to sell our products OR to use Vollara trademarked names, images and logos as well as Internet auction sites (e.g. ebay and Craigslist). The only approved Internet presence for Vollara products is vollara.com. To confirm warranty coverage prior to purchasing a product, contact Vollara Customer Service at 800.989.2299 with the serial number located on the back of the unit.

EXCLUSION OF OTHER WARRANTIES AND CONDITIONS

EXCEPT AS PROVIDED HEREIN, AND TO THE EXTENT CONSISTENT WITH APPLICABLE LAWS, WE MAKE NO REPRESENTATION OR WARRANTY OF ANY KIND. ALL OTHER WARRANTIES OF ANY KIND, EXPRESS OR IMPLIED, ARE HEREBY EXPRESSLY DISCLAIMED, INCLUDING ANY IMPLIED WARRANTY OF MERCHANTABILITY OR FITNESS FOR A PARTICULAR PURPOSE.

LIMITATION OF LIABILITY FOR SPECIAL, INCIDENTAL, OR CONSEQUENTIAL DAMAGES

TO THE EXTENT CONSISTENT WITH APPLICABLE LAWS, WE SHALL NOT IN ANY CASE BE LIABLE FOR SPECIAL, INCIDENTAL OR CONSEQUENTIAL DAMAGES ARISING FROM BREACH OF EXPRESSED OR IMPLIED WARRANTIES, CONDITIONS, GUARANTEES OR REPRESENTATIONS, BREACH OF CONTRACT, NEGLIGENCE OR ANY OTHER LEGAL THEORY. Such excluded damages include, but are not limited to, loss of profits or revenue, and loss of the use of the products.

FOR U.S. APPLICATION ONLY

This warranty gives you specific legal rights, and you may also have other rights which vary from state to state. Some states do not allow limitations on warranties, or on remedies for breach. In such states, the above limitations may not apply to you.

FOR CANADIAN APPLICATION ONLY

Exclusion of Subsequent Owners: Except as otherwise required by applicable legislation, this warranty is not transferable. This warranty gives you specific legal rights and you may also have other rights which vary from province to province. Some provinces and territories do not allow limitations on warranties, or on remedies for breach. In such provinces or territories, the above limitations may not apply to you. If any provision of this warranty or part thereof is held by a court of competent jurisdiction to be invalid, illegal, or unenforceable, the validity, legality and enforceability of the remaining provisions or parts thereof will not in any way be affected or impaired within the jurisdiction of that court. This entire warranty shall continue to be valid, legal and enforceable in any jurisdiction where a similar determination has not been made.

This warranty is provided by:
ActivePure Manufacturing, LLC
1300 Valley Drive
Bristol, VA 24201

SERVICE

Every effort is made to ensure customers receive an up-to-date instructions manual on the use of our products; however, from time to time, modifications to our products may without notice make the information contained herein subject to alteration. For the latest information, please call Vollara Customer Service at 800.989.2299 or visit our website at vollara.com/manuals.

FCC DECLARATION & RESPONSIBLE PARTY

This equipment has been tested and found to comply with the limits for a Class B digital device, pursuant of part 15 of the FCC Rules. These limits are designed to provide reasonable protection against harmful interference in a residential installation. This equipment generates, uses, and can radiate radio frequency energy, and if not installed and used in accordance with the instructions, may cause harmful interference to radio communications. However, there is no guarantee that interference will not occur in a particular installation. If this equipment does cause harmful interference to radio or television, which can be determined by turning the equipment off and on, the user is encouraged to try to correct the interference by one or more of the following measures:

- Reorient or relocate the receiving antenna.
- Increase the separation between the equipment and receiver.
- Connect the equipment into an outlet on a circuit different from that to which the receiver is connected.
- Consult the Independent Business Owner for help.

FCC Declaration of Conformity

Name: Vollara® Rechargeable FreshAir Mobile

Model: A1018E

Manufactured for: ActivePure Manufacturing, LLC

This device complies with Part 15 of the FCC Rules.

Responsible Party

ActivePure Manufacturing, LLC

1300 Valley Drive

Bristol, VA 24201

Ph: 800.989.2299

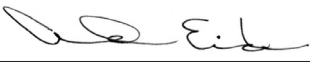
Signature: 

Printed Name: Andrew Eide

Title: Vice President of Product Development
and Manufacturing

Date: 08/07/23



For information regarding the use of this product please contact your
Vollara Independent Business Owner or Customer Service at **800.989.2299**
or email **customerservice@vollara.com**.

Vollara.com



**FRESH
AIR** Mobile™
RECHARGEABLE

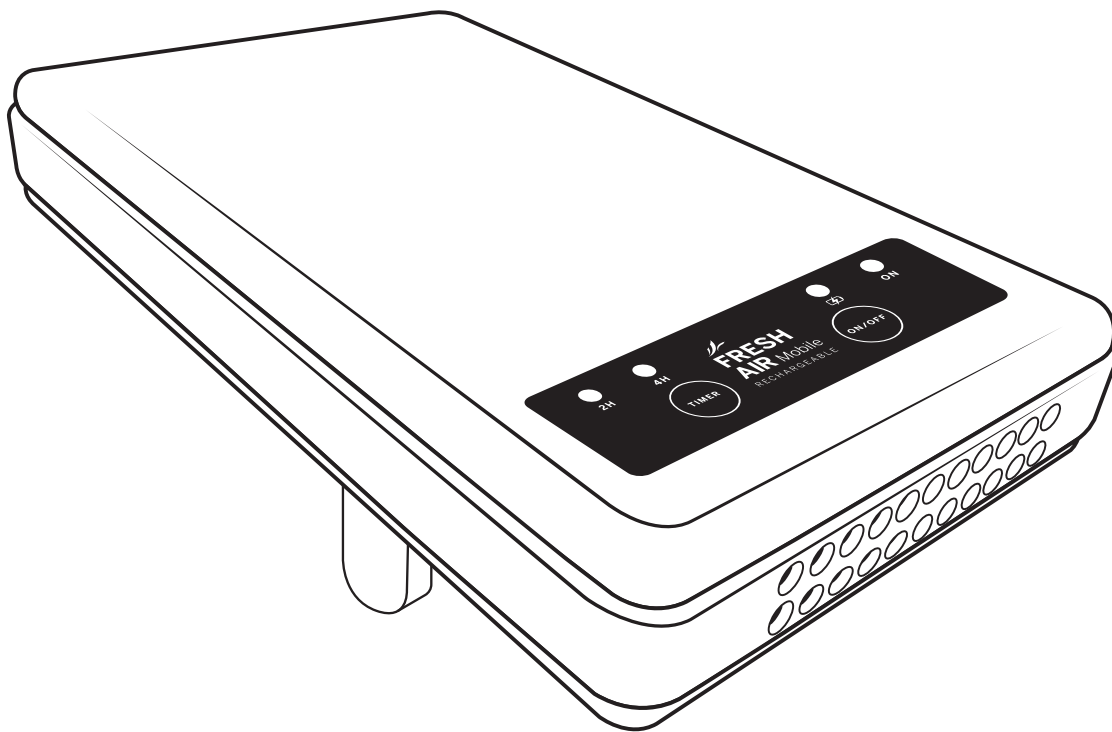

PURIFICATEUR D'AIR ÉLECTRONIQUE PORTATIF

**LIRE ATTENTIVEMENT LE MANUEL AFIN D'UTILISER CORRECTEMENT
L'APPAREIL ET D'ASSURER SON FONCTIONNEMENT OPTIMAL.**



INFORMATIONS GÉNÉRALES

APERÇU DU PRODUIT

Félicitations pour votre nouvel achat! Votre nouvel appareil Vollara® Rechargeable FreshAir Mobile est conçu pour offrir plusieurs années de service sans soucis et avec peu d'entretien. Veuillez vous assurer de lire et de suivre toutes les procédures d'entretien décrites dans ce manuel d'utilisation, et de n'installer que les pièces de rechange d'origine Vollara.

SOMMAIRE

Aperçu du produit	16
Spécifications	16
Entreposage et élimination	16
Consignes de sécurité importantes	17
Pour le Canada seulement	18
Pièces et accessoires	19
Recharge de l'appareil	20
Utilisation de l'appareil	20
Démontage de la assemblage de cellule ActivePure®	21
Installation de la assemblage de cellule ActivePure®	22
Entretien	23
Nettoyage de l'appareil	23
Dépannage	24
Pièces de rechange et réparation	25
Informations relatives à la garantie	26
Déclaration FCC et partie responsable.	27

À REMPLIR ET À CONSERVER

Veuillez remplir le formulaire ci-dessous concernant votre nouveau Vollara Rechargeable FreshAir Mobile et conserver ces informations pour toute référence ultérieure.

N° modèle _____

N° série _____

Date d'achat _____

Entrepreneur indépendant Vollara:

Nom _____

Téléphone _____

Adresse _____

SPÉCIFICATIONS

Vollara Rechargeable FreshAir Mobile

- Numéro de modèle: A1018E
- Numéro de commande: 50119

Technologie:

- Technologie ActivePure®

Données électriques:

- Tension d'entrée: DC5V ; 1A ; 5W
- Autonomie de 8 heures par charge complète

Données mécaniques:

- Ventilateur 1 vitesse
- Minuterie: 2 h, 4 h

Sécurité:

- Conformité UL 507

Poids et dimensions:

- 8 onces (0,23 kg)
- L 3,625 po x H 6 po x P 1 po
(9,21 cm x 15,25 cm x 2,54 cm) (sans la base)

Température de fonctionnement:

- 45 à 100 °F (7 à 38 °C)

Couverture:

- Jusqu'à 50 pi ca (4,6 m²) pour un seul occupant.
*Selon l'occupation de l'espace

Garantie:

- Garantie limitée de 1 an

Nous nous réservons le droit de modifier les spécifications sans préavis.

ENTREPOSAGE ET ÉLIMINATION

Ne pas jeter ce produit avec les ordures ménagères. Les déchets électriques et les produits électroniques doivent être recyclés de manière appropriée, conformément aux pratiques établies par les autorités locales.



Si vous avez des questions concernant cet appareil ou un autre produit Vollara, contactez votre entrepreneur indépendant Vollara ou le service à la clientèle Vollara au 1 (800) 989-2299 ou par courriel à l'adresse customerservice@vollara.com

CONSIGNES DE SÉCURITÉ IMPORTANTES



MISE EN
GARDE

- Lampe UV en marche
- Ne pas utiliser cet appareil si son boîtier n'est pas complètement et correctement assemblé. Des lésions oculaires graves peuvent survenir si cette mise en garde n'est pas respectée.



ATTENTION

- Ne pas brancher l'appareil à une source d'alimentation autre que 5 Vcc. Le produit pourrait subir des dommages.
- Ne pas utiliser l'appareil à proximité d'une source de chaleur, d'une flamme nue ou de vapeurs ou gaz combustibles.
- Lors de l'utilisation d'un appareil électrique, des précautions de base doivent toujours être respectées pour réduire les risques d'incendie, de choc électrique ou de blessure corporelle, y compris les directives suivantes :

Veuillez lire ce manuel dans son intégralité avant d'utiliser votre appareil Vollara® Rechargeable FreshAir Mobile

- **Tenir hors de la portée des enfants**
- Débrancher le cordon électrique avant de procéder à l'entretien de l'appareil
- **NE PAS** immerger dans l'eau ou d'autres liquides
- **NE PAS** toucher le panneau de commande ou la prise avec les mains mouillées
- **NE PAS** introduire, ni laisser pénétrer, d'objets étrangers dans une ouverture de ventilation ou de sortie, au risque de provoquer un choc électrique ou un incendie ou d'endommager le purificateur d'air
- Pour éviter tout risque d'incendie, **NE PAS** bloquer les entrées ou les sorties d'air de quelque manière que ce soit; **NE PAS** utiliser l'appareil sur une surface molle, ce qui risquerait de bloquer les ouvertures
- Pour débrancher le purificateur d'air, mettre le bouton de commande en position OFF (Arrêt), puis retirer la fiche de la prise de courant; tirer fermement sur la prise, **NE PAS** débrancher en tirant sur le cordon
- Débrancher toujours le purificateur d'air avant de le déplacer ou de le nettoyer, ou lorsque l'appareil n'est pas utilisé
- **NE PAS** utiliser l'appareil à l'extérieur ou sur des surfaces humides
- **NE PAS** essayer de réparer ou d'ajuster les fonctions électriques ou mécaniques de cet appareil; votre garantie en serait annulée
- Brancher uniquement à des prises correctement mises à la terre
- Afin de réduire les risques d'électrocution, ne pas modifier la fiche électrique de quelque manière que ce soit

CONSERVER CES CONSIGNES

POUR LE CANADA SEULEMENT

VOLLARA® RECHARGEABLE FRESHAIR MOBILE

N° commande: 50119

Cet appareil UV contribue à réduire la propagation des virus dans l'air.

Tenir hors de la portée des enfants

Veillez lire l'étiquette et le manuel d'utilisation avant d'utiliser cet appareil: vollara.com/manuals

PRÉCAUTIONS:

MISE EN GARDE: Un rayonnement UV est émis par cet appareil. Une exposition aux rayons ultraviolets peut se produire si l'appareil est utilisé de manière non intentionnelle ou si son boîtier est endommagé. Le rayonnement ultraviolet peut provoquer une irritation des yeux et de la peau. Éviter d'exposer les yeux et la peau aux rayons ultraviolets.

INSTRUCTIONS DE PREMIERS SOINS: Veuillez contacter votre fournisseur de soins de santé en cas de blessure causée par cet appareil.

MODE D'EMPLOI:

Branchez le cordon à une prise électrique fonctionnelle, en laissant un espace d'un pouce au minimum pour permettre la circulation de l'air. Reportez-vous à ce manuel pour obtenir les instructions détaillées d'utilisation, de manipulation, de stockage et de mise au rebut de l'appareil ainsi que les procédures d'atténuation des risques associés.

L'utilisation de cet appareil constitue un complément et non un substitut aux pratiques standard de contrôle des infections. Les utilisateurs doivent continuer à suivre toutes les pratiques actuelles de contrôle des infections, y compris celles liées au nettoyage et à la désinfection des surfaces environnantes.

POUR LES DEMANDES DE RENSEIGNEMENTS:

AERUS CANADA, INC.
Laird Business Park
3480 Laird Road, Units 2-5
Mississauga, Ontario, Canada, L5L 5Y4

W. Parrell, Gestionnaire
(905) 569-9399
wparrell@aerusonline.com

Aerus Canada, Inc. est affiliée à Vollara, LLC
1300 Valley Drive, Bristol, Virginia 24201, États-Unis

PIÈCES ET ACCESSOIRES

- A. Vollara Rechargeable FreshAir Mobile Unit
 - B. 120 VAC à 5 volts DC Adaptateur de charge USB
 - C. Câble de charge USB
 - D. Kit d'entretien pour ampoule ActivePure®
- Batterie (non illustrée)

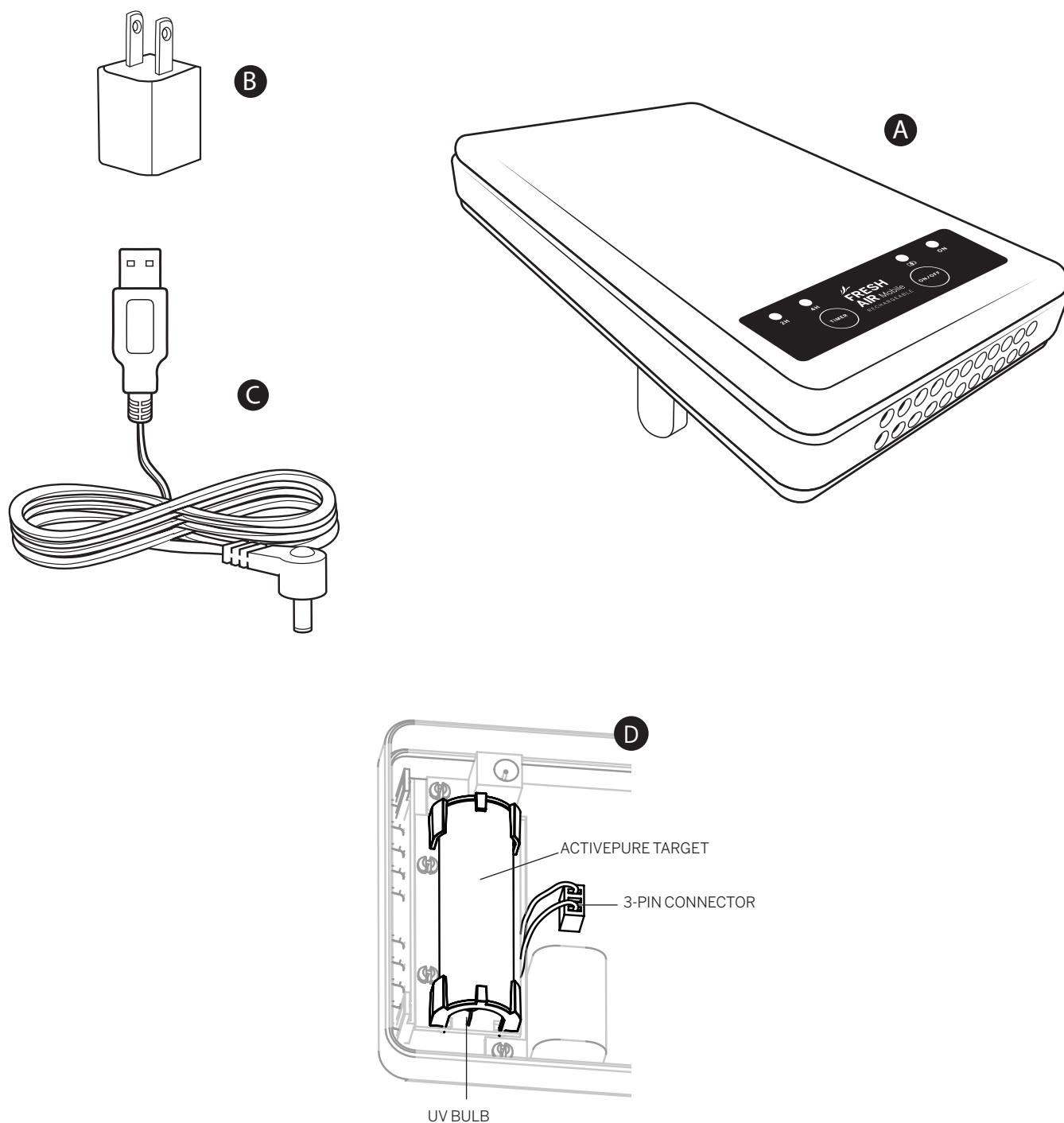

RECHARGE DE L'APPAREIL

L'appareil Vollara® Rechargeable FreshAir Mobile peut être chargé via un port USB 2.0 ou 3.0 à l'aide de l'adaptateur de charge (120 Vca à 5 Vcc) inclus.

1. Brancher le câble USB à l'appareil
2. Brancher le câble USB à un port USB ou à l'adaptateur USB
3. Le voyant lumineux rouge (en charge) s'allume pendant la charge de la batterie (voir ci-dessous)
4. Une fois la batterie complètement chargée, le voyant rouge (charge) s'éteint (voir ci-dessous)

REMARQUE: Il est toujours possible d'utiliser l'appareil pendant la charge de la batterie à partir de l'adaptateur USB ou d'un port USB. Cependant, la charge prend plus de temps si l'appareil est utilisé pendant la charge de la batterie.

UTILISATION DE L'APPAREIL



ATTENTION

- **NE PAS** utiliser Vollara Rechargeable FreshAir Mobile en continu 24 heures sur 24, 7 jours sur 7, une surchauffe de l'appareil pourrait survenir
- **NE PAS** placer l'appareil à un endroit où il risquerait d'être exposé à des températures supérieures à 100 °F (38 °C); risque de déformation du plastique

Le Vollara Rechargeable FreshAir Mobile peut être alimenté en courant de trois manières:

1. Batterie interne rechargeable
2. Branchement direct à un port USB 2.0 ou 3.0
3. Adaptateur 5 Vcc

REMARQUE: Il est toujours possible d'utiliser l'appareil pendant la charge de la batterie à partir de l'adaptateur USB ou d'un port USB. Cependant, la charge prend plus de temps si l'appareil est utilisé pendant la charge de la batterie.

Mise en marche de l'appareil Vollara Rechargeable FreshAir Mobile:

ON / OFF (Marche/Arrêt):

Ce bouton met en marche ou arrête l'appareil. Le voyant vert (Marche) s'allume lorsque l'appareil est sous tension.

TIMER (Minuterie):

Ce bouton active la minuterie pendant 2 ou 4 heures, délai au bout duquel l'appareil s'éteint. Le voyant 2H ou 4H s'allume lorsque la minuterie est activée. Pour arrêter la minuterie, appuyer sur le bouton Timer (Minuterie) jusqu'à ce que les deux voyants lumineux soient éteints.

OFF (Arrêt):

Lorsque l'appareil est éteint, aucun voyant n'est allumé.

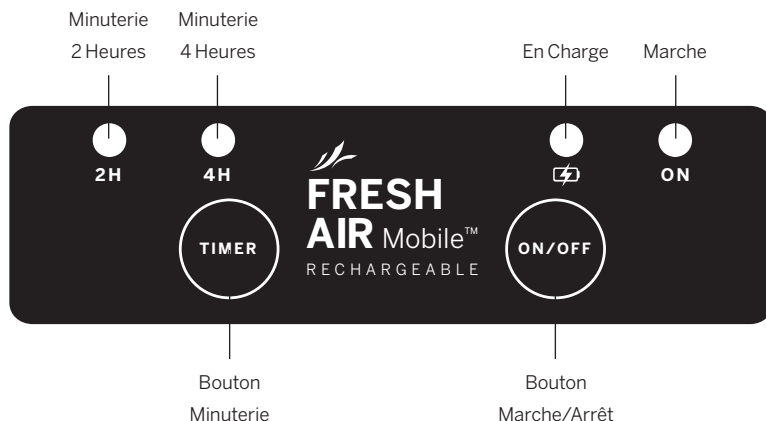

DÉMONTAGE DE ASSEMBLAGE DE CELLULE ACTIVEPURE®



MISE EN
GARDE

L'appareil Vollara Rechargeable FreshAir Mobile doit être hors tension et débranché de sa source de courant pour l'entretien, et ne doit pas être remis en marche tant que son boîtier n'est pas correctement et complètement réinstallé.



ATTENTION

Pour s'assurer d'une performance optimale, et pour conserver la garantie limitée de 1 ans, il est obligatoire de remplacer les assemblage de cellule ActivePure® tous les douze (12) mois, même si l'ampoule ActivePure semble fonctionner normalement.

Kit d'entretien et de remplacement de l'ampoule ActivePure du Vollara® Rechargeable FreshAir Mobile (50206):

Toutes les pièces du Vollara Rechargeable FreshAir Mobile dont l'entretien est effectué par l'utilisateur sont accessibles en retirant la moitié inférieure du boîtier. Voir le détail des pièces à la page 22.

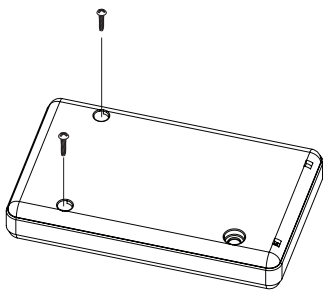

1. Retourner l'appareil, incliner légèrement l'avant vers le haut, puis retirer les vis situées à l'avant de l'unité.

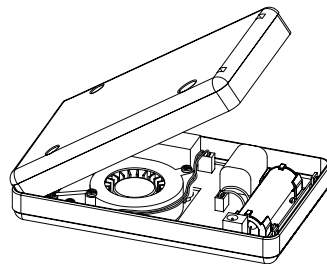

2. Avec la face avant toujours inclinée vers le haut, faire coulisser la moitié inférieure du boîtier vers l'arrière et le haut pour la séparer de l'appareil.

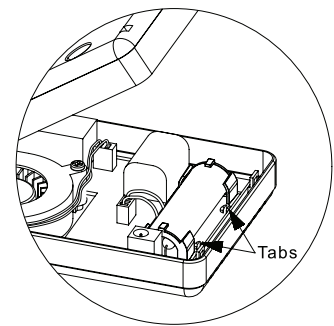

3. Soulever la petite carte électronique qui retient assemblage de cellule ActivePure aux deux languettes.

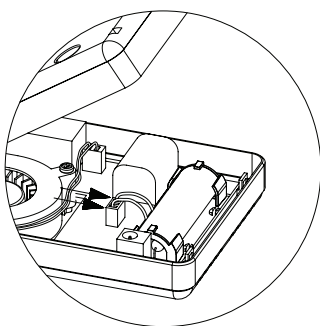

4. Débrancher les fils de assemblage de cellule ActivePure de la carte électronique de l'unité principale.

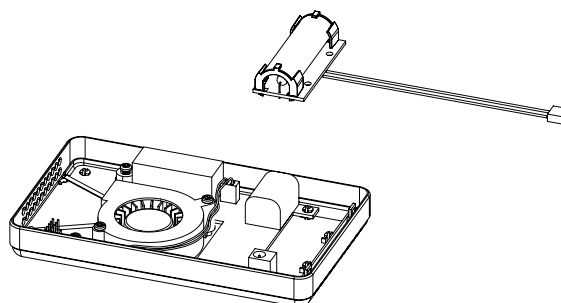

5. Retirer assemblage de cellule ActivePure de l'appareil.

INSTALLATION DE ASSEMBLAGE DE CELLULE ACTIVEPURE®



MISE EN
GARDE

Le Vollara® Rechargeable FreshAir Mobile doit être hors tension et débranché de sa source de courant pour l'entretien, et ne doit pas être remis en marche tant que son boîtier n'est pas correctement et complètement réinstallé.

La réinstallation se fait en suivant en sens inverse les étapes illustrées à la page 21.

1. **Lampe UV** — Ne pas toucher avec les mains nues.
En cas de contact, nettoyer l'ampoule avec un coton-tige imbibé d'une petite quantité d'alcool isopropylique.
2. Brancher le connecteur à 3 broches de assemblage de cellule ActivePure à la carte électronique de l'unité principale.
3. Aligner soigneusement les deux trous de assemblage de cellule ActivePure avec les deux languettes de l'unité principale.
4. Appuyer délicatement pour installer assemblage de cellule ActivePure.
5. Réinstaller soigneusement le boîtier inférieur, en s'assurant que les ergots à l'intérieur de l'arrière du boîtier inférieur s'alignent avec les deux entretoises à l'arrière du boîtier supérieur.
6. Faire coulisser le boîtier inférieur vers l'avant puis vers le bas, en s'assurant que les fils se placent complètement à l'intérieur du boîtier.
7. Vérifier que les deux parties du boîtier sont bien alignées avant d'installer et de serrer les vis.

REMARQUE: Le boîtier peut subir des dommages s'il n'est pas assemblé correctement.

8. Replacer le couvercle et les deux vis.

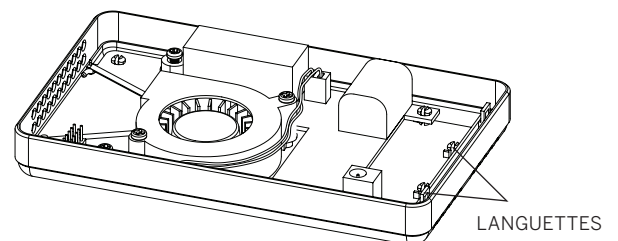
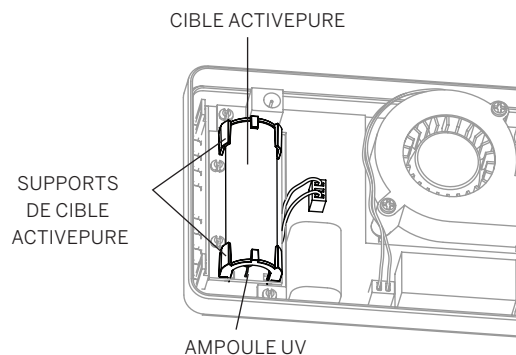
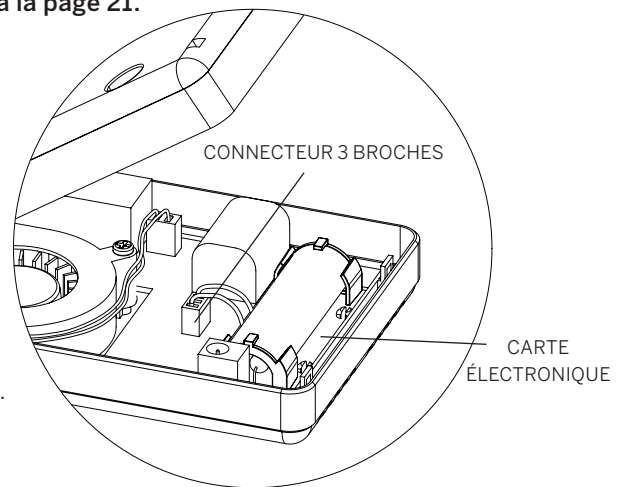

ENTRETIEN



ATTENTION

Pour s'assurer d'une performance optimale, il est obligatoire de remplacer la assemblage de cellule ActivePure® tous 12 mois, même si la lampe ActivePure semble fonctionner normalement.

Un kit d'entretien pour ampoule ActivePure est disponible pour votre Vollara Rechargeable FreshAir Mobile. Le kit contient une nouvelle cible ActivePure et une ampoule UV neuve. Pour des performances optimales,

Pour obtenir plus d'informations, contactez votre entrepreneur indépendant Vollara ou le service à la clientèle Vollara au 1 (800) 989-2299 ou par courriel à l'adresse customerservice@vollara.com

NETTOYAGE DE L'APPAREIL



ATTENTION

Le Vollara® Rechargeable FreshAir Mobile doit être hors tension et débranché de sa source de courant pour l'entretien, et ne doit pas être remis en marche tant que son boîtier n'est pas correctement et complètement réinstallé.

Selon les conditions d'utilisation, un nettoyage périodique de certains composants internes de votre Vollara Rechargeable FreshAir Mobile sera nécessaire tous les un à trois mois.

Cible ActivePure®:

Pour nettoyer la cible ActivePure, enlever délicatement la poussière avec une petite brosse douce.

Ampoule UV:

L'ampoule UV doit être essuyée délicatement avec un chiffon doux et sec. Éviter de manipuler l'ampoule UV au-delà du nécessaire.

Boîtier:

Nettoyer l'extérieur de votre Vollara Rechargeable FreshAir Mobile avec un chiffon doux humide (non mouillé). Ne pas utiliser de produits chimiques agressifs ou de solvants.

Ventilateur / Intérieur de l'appareil:

L'intérieur et le ventilateur peuvent être dépoussiérés avec de l'air comprimé pour électronique.

REMARQUE: Une vue détaillée des composants est fournie à la page 18.



Votre appareil Vollara Rechargeable FreshAir Mobile ne doit jamais être utilisé si une partie du boîtier est endommagée, manquante ou démontée. Si le boîtier est endommagé, veuillez retourner l'appareil à votre entrepreneur indépendant Vollara pour réparation ou remplacement. Une exposition directe au faisceau lumineux UV interne peut provoquer des lésions oculaires.

Dépannage — Où chercher en premier

1. L'appareil ne fonctionne pas / tous les voyants lumineux sont éteints:

- S'assurer que la batterie est complètement chargée
- Si l'appareil est directement connecté à un port USB 2.0 ou 3.0, s'assurer que le port est alimenté en courant; sur certains appareils ou dans certaines automobiles, le port USB n'est alimenté en courant que lors de leur utilisation
- Si l'adaptateur de charge USB est utilisé, s'assurer que la prise dans laquelle il est branché est alimentée en courant

2. Le rayonnement assemblage de la cellule ActivePure® ne fonctionne pas:

- Débrancher puis rebrancher l'assemblage de la cellule ActivePure à la carte électronique principale pour s'assurer que le connecteur est complètement inséré
- Si cela ne résout pas le problème, remplacer l'assemblage de la cellule ActivePure

3. L'appareil est chaud au toucher:

- S'assurer que les ouvertures d'aération à l'avant et à l'arrière de l'appareil ne sont pas obstruées, et que le flux d'air n'est pas entravé par une accumulation de saleté
- Vérifier si le ventilateur fonctionne ou si de la saleté/poussière s'est accumulée autour du ventilateur
- Ne pas laisser l'appareil en plein soleil, ou à un endroit où la température est supérieure à 100 °F (38 °C)
- Ne pas placer d'objets sur l'appareil pendant son fonctionnement

Si votre appareil ne fonctionne pas correctement après avoir effectué le dépannage, contactez votre entrepreneur indépendant Vollara ou le service à la clientèle Vollara au 1 (800) 989-2299 ou par courriel à l'adresse customerservice@vollara.com.

PIÈCES DE RECHANGE ET RÉPARATION



Utiliser uniquement les pièces de rechange recommandées par le fabricant.

PIÈCES DE RECHANGE	RÉFÉRENCE PIÈCE
Kit d'entretien pour assemblage de la cellule ActivePure®	50206
Câble de charge USB	9950247
Batterie (non illustrée)	49950

Câble de charge USB

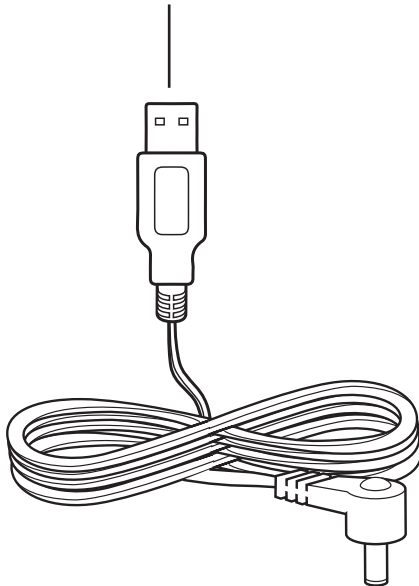

Kit d'entretien pour assemblage de la cellule ActivePure

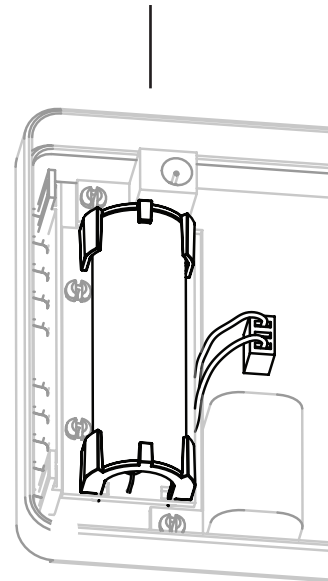

Pour commander des pièces de rechange et obtenir de l'assistance, contactez votre entrepreneur indépendant Vollara ou le service à la clientèle Vollara au 1 (800) 989-2299 ou par courriel à l'adresse customerservice@vollara.com.

INFORMATIONS RELATIVES À LA GARANTIE

Garantie limitée d'un (1) an

Pour enregistrer votre Vollara® Rechargeable FreshAir Mobile, rendez-vous sur ,
Vollara Service Client à 1.800.989.2299 vollaraintl.com/vollara/warrantyregistration.aspx.

CE QUI EST COUVERT PAR LA GARANTIE

Nous garantissons l'appareil Vollara Rechargeable FreshAir Mobile au consommateur, selon les conditions ci-dessous, contre toute défectuosité de fabrication ou de matériaux, à condition que les produits soient retournés dans un centre de services dans les délais indiqués :

- Vollara Rechargeable FreshAir Mobile, un (12) mois ou moins après la date d'achat

EXIGENCES D'ENTRETIEN

Cette garantie est expressément assujettie à l'installation, à l'utilisation, au nettoyage et à l'entretien appropriés, le tout en conformité avec le manuel de l'utilisateur. En cas de non-conformité à l'une de ces exigences, cette garantie serait annulée. L'entretien de votre appareil Vollara Rechargeable FreshAir Mobile par des parties autres que notre représentant autorisé et/ou l'utilisation de pièces autres que les pièces d'origine annuleront aussi cette garantie.

La garantie est subordonnée :

- Remplacement de assemblage de la cellule ActivePure® tous les (12) mois par une pièce d'origine Vollara (une preuve du changement pourrait être exigée)

COMMENT OBTENIR LE SERVICE DE GARANTIE

Le client doit contacter le service à la clientèle Vollara, ou visiter vollaraintl.com/vollara/warrantyregistration.aspx, un (12) mois ou moins suivant l'achat pour activer la garantie. Nous réparerons, ou remplacerons, et retournerons le produit sans frais et dans un délai normal, sous réserve des conditions énoncées dans le paragraphe précédent, si son examen révèle un défaut de matériau ou de fabrication. Si, à notre discrétion, nous ne sommes pas en mesure de réparer le produit après un nombre raisonnable de tentatives, nous en rembourserons le prix d'achat ou le remplacerons, au gré de la compagnie.

CE QUI N'EST PAS COUVERT PAR CETTE GARANTIE

Ce produit est destiné à un usage domestique seulement. L'usure normale n'est pas considérée comme un défaut de matériau ou de fabrication. Cette garantie ne s'applique pas aux filtres, ou en cas de pertes ou de dommages résultant d'un accident, d'un incendie, d'un usage impropre, abusif ou anormal, d'une modification, d'un usage commercial, ou encore de toute réparation faite avec des pièces autres que des pièces de rechange d'origine Vollara.

NUMÉROS DE SÉRIE MANQUANTS ET POINTS DE VENTE NON AUTORISÉS

En cas d'absence de numéro de série sur le produit, la garantie sera annulée. Les produits Vollara sont autorisés à la vente uniquement par les entrepreneurs indépendants Vollara. Les garanties s'annulent si un produit est acheté via un canal non autorisé, comme un site Internet non autorisé à commercialiser nos produits OU à utiliser les noms de marque Vollara, ses images ou ses logos, ou encore les sites de vente aux enchères (p. ex. eBay ou Craigslist). Les produits Vollara ne peuvent être présents sur Internet que sur le site vollara.com. Pour confirmer la couverture par la garantie avant l'achat du produit, contacter le service à la clientèle Vollara au 1 (800) 989-2299 en indiquant le numéro de série situé au dos de l'appareil.

EXCLUSION D'AUTRES GARANTIES ET CONDITIONS

SOUS RÉSERVE DES DISPOSITIONS PRÉVUES AUX PRÉSENTES, ET DANS LES LIMITES DES LOIS APPLICABLES, NOUS N'ÉNONÇONS AUCUNE REPRÉSENTATION OU GARANTIE. TOUTE AUTRE GARANTIE DE QUELQUE NATURE QUE CE SOIT, EXPLICITE OU IMPLICITE, Y COMPRIS TOUTE GARANTIE IMPLICITE DE QUALITÉ MARCHANDE OU DE CONVENANCE À UN USAGE PARTICULIER, EST EXPRESSÉMENT DÉCLINÉE.

LIMITE DE RESPONSABILITÉ À L'ÉGARD DES DOMMAGES PARTICULIERS, ACCESSOIRES OU INDIRECTS

DANS LES LIMITES DES LOIS APPLICABLES, NOUS DÉCLINONS TOUTE RESPONSABILITÉ À L'ÉGARD DES DOMMAGES PARTICULIERS, ACCESSOIRES OU INDIRECTS RÉSULTANT DU NON-RESPECT DES GARANTIES, CONDITIONS OU REPRÉSENTATIONS EXPRESSES OU IMPLICITES, D'UNE VIOLATION DE CONTRAT, DE NÉGLIGENCE OU D'AUTRES THÉORIES JURIDIQUES. Ces dommages exclus comprennent, sans s'y limiter, la perte de profits ou de revenus, et la perte de jouissance du produit.

POUR LES ÉTATS-UNIS SEULEMENT

Cette garantie confère des droits juridiques précis qui peuvent être complétés par d'autres droits variant d'un État à l'autre. Certains États ne permettent pas de limiter les garanties ou les recours en cas de non-respect des clauses contractuelles. Dans ces États, les limitations ci-haut mentionnées peuvent ne pas s'appliquer à vous.

POUR LE CANADA SEULEMENT

Exclusion des propriétaires subséquents : Sauf disposition contraire dans les lois applicables, cette garantie n'est pas transférable. Cette garantie confère des droits juridiques précis qui peuvent être complétés par d'autres droits variant d'une province à l'autre. Certaines provinces et certains territoires ne permettent pas de limiter les garanties ou les recours en cas de non-respect des clauses contractuelles. Dans ces provinces ou territoires, les dispositions limitatives ci-dessus peuvent être sans effet. Si une disposition de cette garantie ou une partie de celle-ci est jugée invalide, illégale ou inapplicable par un tribunal compétent, la validité, la légalité et l'applicabilité des dispositions ou des parties de celles-ci ne seront pas affectées ni altérées en aucun cas dans la juridiction de ce tribunal. La garantie entière continue d'être valide, légale et applicable dans toute juridiction ne s'étant pas prononcée de façon similaire.

Cette garantie est fournie par :
ActivePure Manufacturing, LLC
1300 Valley Drive
Bristol, VA 24201

SERVICE

Nous nous efforçons, dans toute la mesure du possible, de veiller à ce que nos clients reçoivent des manuels d'utilisation à jour. Cependant, il se peut que nos produits subissent des modifications sans préavis, ce qui imposerait par la suite une modification des informations contenues dans ce manuel. Pour les renseignements les plus récents, veuillez appeler Vollara Customer Service à 1 (800) 989-2299 visiter notre site Web à l'adresse vollara.com/manuals.

DÉCLARATION FCC ET PARTIE RESPONSABLE

Cet équipement a été testé et jugé conforme aux limites applicables pour un appareil numérique de Classe B, conformément à la section 15 des réglementations FCC. Ces limites sont établies afin d'apporter une protection raisonnable contre les interférences dangereuses dans une installation résidentielle. Cet équipement génère, utilise et peut émettre des fréquences radio et, s'il n'est pas installé et utilisé conformément aux instructions, peut provoquer des interférences nuisibles aux communications radio. Cependant, il n'est pas garanti que des interférences ne se produiront pas dans une installation en particulier. Si cet équipement cause des interférences dangereuses pour la radio ou la télévision, ce qui peut être déterminé en allumant et éteignant l'appareil, l'utilisateur est encouragé à tenter de corriger l'interférence par une ou plusieurs des mesures suivantes :

- Réorienter ou déplacer l'antenne de réception.
- Augmenter la distance de séparation entre l'appareil et le récepteur.
- Brancher l'appareil à une prise reliée à un circuit autre que celui où est branché le récepteur.
- S'adresser à un entrepreneur indépendant pour obtenir de l'assistance.

déclaration de conformité à la FCC

Nom: Vollara® Rechargeable FreshAir Mobile

Modèle: A1018E

Fabriqué pour: ActivePure Manufacturing, LLC

Cet appareil est conforme à la section 15 de la réglementation FCC.

Partie responsable

ActivePure Manufacturing, LLC

1300 Valley Drive

Bristol, VA 24201

Tél.: 1.800.989.2299

Signature: 

Nom en lettres moulées: Andrew Eide

Titre: Vice President of Product Development
and Manufacturing

Date: 07/08/2023



Pour plus d'informations sur l'utilisation de ce produit, veuillez contacter votre entrepreneur indépendant Vollara ou le service à la clientèle Vollara au **1 (800) 989-2299** ou par courriel à l'adresse **customerservice@vollara.com**.

[Vollara.com](https://www.vollara.com)